

# 1" Elima-Matic fém csavarozott – Élelmiszeripari

nem-fém központi résszel - teflon membránnal

# E1

## Teljesítmény

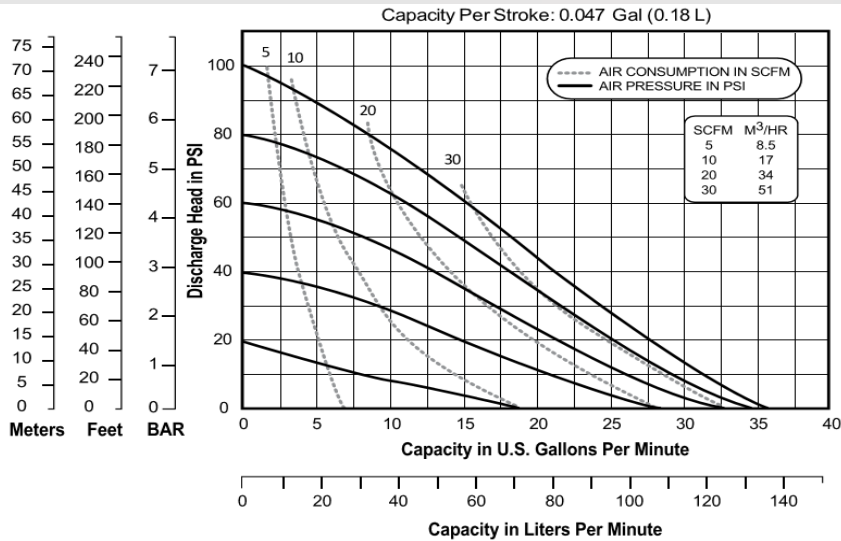

Megjegyzés: A teljesítmény függ az elasztomertől, a szivattyúzott anyagtól és a mennyiségtől. Az eltérés 5% lehet.

## Méretetek

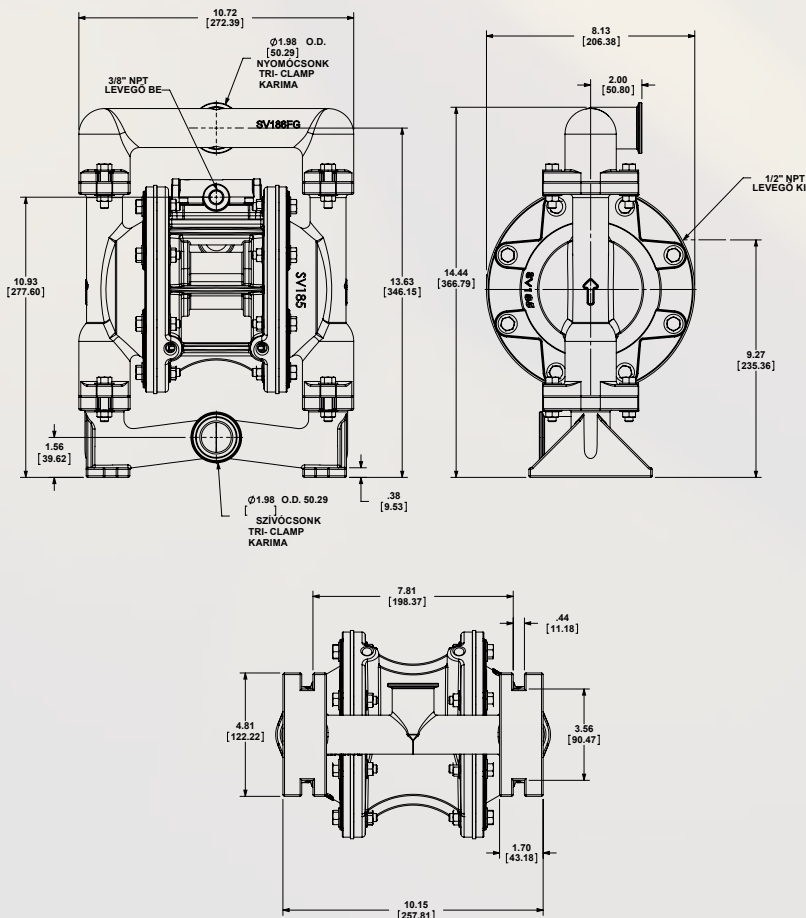

## Leírás

### Folyadék áramlás

Állítható ..... 0-136,3 l/min

### Csatlakozók

Szívó..... 1½" TRI-CLAMP

Nyomó ..... 1½" TRI-CLAMP

Levegő be ..... 3/8" NPT

Levegő ki ..... 1/2" NPT

### Szívási mélység

Száraz ..... 11' (3,4 m)

Nedves ..... 31' (9,4 m)

### Max Szemcseátmérő

..... 1/8" (3,2 mm)

Max Zajszint..... 96 dB(A)

### Súly

Saválló acél..... 36 lbs (16,3 kg)

